

E-210 • E-310 • E-410

E-425 • E-335

EP-325 • EP-335 • EP-425 • EP-435 • SP-435 • EP-445R

Návod na obsluhu plynových grilov

Tento návod na obsluhu si uchovajte pre ďalšiu potrebu, dôkladne si ho prečítajte a, pokiaľ máte nejaké otázky, kontaktujte nás čo najskôr.

ZAREGISTRUJTE SA EŠTE DNES

Sme veľmi radi, že ste sa k nám pridali na ceste ku skvelému grilovaniu. Zaregistrujte svoj gril a získajte prístup ku skvelej zábave a zaujímavým informáciám od spoločnosti WEBER vrátane tipov, trikov a rád, ako pri grilovaní dosiahnuť čo najlepší výsledok.

Dôležité bezpečnostné informácie

Oznámenia **NEBEZPEČENSTVO**, **VAROVANIE** a **UPOZORNENIE** sa používajú v celom tomto návode na obsluhu na zdôraznenie kritických a dôležitých informácií. Čítajte a dodržiavajte tieto oznámenia na zaistenie bezpečnosti a prevencie vzniku vážnych škôd. Oznámenia sú definované nižšie.

⚠ **NEBEZPEČENSTVO:** Označuje nebezpečnú situáciu, ktorá, ak sa jej nezabráni, **bude mať za následok smrť alebo ťažké zranenie.**

⚠ **VAROVANIE:** Označuje nebezpečnú situáciu, ktorá, ak sa jej nezabráni, **môže mať za následok smrť alebo ťažké zranenie.**

⚠ **UPOZORNENIE:** Označuje nebezpečnú situáciu, ktorá, ak sa jej nezabráni, **môže mať za následok ľahké alebo stredne ťažké zranenie.**

POUŽÍVAJTE IBA VO VONKAJŠOM PROSTREDÍ.

PRED POUŽÍVANÍM TOHTO ZARIADENIA (GRILU) SI PREČÍTAJTE TIETO POKYNY.

POZNÁMKA PRE INŠTALATÉROV: Tieto pokyny je nutné ponechať používateľovi.

POZNÁMKA PRE SPOTREBITEĽOV: Uchovajte tieto pokyny, aby ste sa k nim mohli neskôr vrátiť.

⚠ **NEBEZPEČENSTVO**

Ak cítite plyn:

- Uzatvorte prívod plynu na zariadení (grile).
- Uhasťte každý otvorený plameň.
- Otvorte poklop.
- Ak zápach pretrváva, držte sa ďalej od zariadenia (grilu) a ihneď sa skontaktujte so svojim dodávateľom plynu alebo hasičmi.

⚠ **VAROVANIE**

- Neskladujte ani nepoužívajte benzín ani iné horľavé kvapaliny alebo plyny v blízkosti tohto zariadenia (grilu) ani akéhokoľvek iného zariadenia.
- LPG nádoba, ktorá nie je pripojená na používanie, sa nesmie skladovať v blízkosti tohto zariadenia (gril) ani v blízkosti iných zariadení.

Inštalácia a montáž

- ⚠ **NEBEZPEČENSTVO:** Tento gril nie je určený na inštaláciu v rekreačných vozidlách alebo lodiach ani na rekreačné vozidlá alebo lode.
- ⚠ **VAROVANIE:** Nepoužívajte gril, kým nie sú všetky jeho časti na svojom mieste a kým nebol gril správne namontovaný v súlade s pokynmi pre montáž.
- ⚠ **VAROVANIE:** Tento model grilu neumiestňujte do žiadnej zabudovanej ani zásuvnej konštrukcie.
- ⚠ **VAROVANIE:** Zariadenie neupravujte. LPG nie je zemný plyn. Úprava alebo pokus o použitie zemného plynu v jednotke na LPG plyn alebo LPG plynu v jednotke na zemný plyn je nebezpečné a spôsobí neplatnosť záruky.
- Používateľ nesmie upraviť žiadny diel zabezpečený výrobcom.

Prevádzka

- ⚠ **NEBEZPEČENSTVO:** Používajte tento gril len v exteriéri v dobre vetranom priestore. Nepoužívajte gril v garáži, budove, podchode, stane ani v inom uzavretom priestore alebo pod konštrukciou s horľavou strechou.
- ⚠ **NEBEZPEČENSTVO:** Nepoužívajte gril vo vozidle ani v skladovacom či nakladačom priestore vozidla. To zahŕňa okrem iného osobné, nákladné a kombinované automobily, dodávky, obytné vozidlá, karavany a lode.
- ⚠ **NEBEZPEČENSTVO:** Počas prevádzky by v dosahu 61 cm (24 palcov) od zadnej časti alebo bokov grilu nemali byť žiadne horľavé materiály.
- ⚠ **NEBEZPEČENSTVO:** Priestor na grilovanie udržiavajte čistý bez horľavých výparov a kvapalín, ako napr. benzínu, alkoholu atď., a horľavých materiálov.
- ⚠ **NEBEZPEČENSTVO:** Toto zariadenie musíte počas používania držať mimo horľavých materiálov.
- ⚠ **NEBEZPEČENSTVO:** Obal grilu ani nič horľavé neukladajte do úložného priestoru pod grilom, ani na tento úložný priestor, kým sa gril používa alebo je horúci.
- ⚠ **NEBEZPEČENSTVO:** Ak dôjde k vznieteniu tuku, vypnite všetky horáky a ponechajte poklop zatvorený, kým plameň nezhasne.
- ⚠ **VAROVANIE:** Časť zariadenia, ktoré sú na dosah, môžu byť veľmi horúce. Nepúšťajte deti do blízkosti zariadenia.
- ⚠ **VAROVANIE:** Užívanie alkoholu, liekov na predpis, voľne predajných liekov alebo ilegálnych drog môže ovplyvniť schopnosť používateľa správne a bezpečne namontovať, presúvať, uskladniť alebo obsluhovať gril.
- ⚠ **VAROVANIE:** Nikdy nenechávajte gril bez dozoru počas jeho predohrevu alebo používania. Pri používaní grilu buďte opatrní. Celá grilovacia vaňa je počas používania grilu horúca.
- ⚠ **VAROVANIE:** Pri obsluhu grilu používajte žiaruvzdorné rukavice alebo chňapky (v súlade s EN 407, Hodnotenie úrovne kontaktného tepla 2 alebo viac).
- ⚠ **VAROVANIE:** Počas používania zariadenie nepresúvajte.
- ⚠ **VAROVANIE:** Akékoľvek elektrické káble a prívodné hadice paliva udržiavajte mimo horúcich plôch.
- ⚠ **UPOZORNENIE:** Tento produkt bol testovaný na bezpečnosť a je certifikovaný iba na použitie v špecifickej krajine. Týka sa to krajiny vyznačenej na vonkajšom obale.

- V grile nepoužívajte drevené uhlie, brikety ani ľávové kamene.
- Toto zariadenie nesmú používať osoby (vrátane detí), ktoré majú znížené fyzické, senzorycké alebo duševné schopnosti, ani osoby bez príslušných skúseností a znalostí, pokiaľ na ne nedozerá zodpovedná osoba alebo ak nemajú pokyny na obsluhu zariadenia.



VLASTNOSTI TOHTO GRILU

Ak chcete získať prístup k úplným informáciám pre používateľov, naskenujte QR kód a

zadajte sériové číslo alebo si ich pozrite online na weber.com/literature-online

Sériové číslo

Do políčka vyššie napíšte sériové číslo grilu, aby ste ho v budúcnosti mali poruke. Sériové číslo je uvedené na typovom štítku grilu.

Skladovanie a/alebo nepoužívanie

- ⚠ **VAROVANIE:** Po použití vypnite na plynovej nádobe prívod plynu.
 - ⚠ **VAROVANIE:** LPG nádoby musia byť uskladnené vonku mimo dosahu detí a nesmú sa uskladňovať v budove, garáži ani inom uzavretom priestore.
 - ⚠ **VAROVANIE:** Po období skladovania a/alebo nepoužívania sa musí gril pred použitím skontrolovať na úniky plynu a upchatie horákov.
- Skladovanie grilu v interiéri je prípustné len vtedy, ak je LPG nádoba odpojená a odstránená z grilu.

• Ďakujeme vám za zakúpenie výrobku WEBER. Spoločnosť Weber-Stephen Products LLC, 1415 S. Roselle Road, Palatine, Illinois 60067 („Weber“) je hrdá na to, že dodáva bezpečné, trvanlivé a spoľahlivé produkty.

• Toto je dobrovoľná záruka spoločnosti WEBER, ktorú vám poskytujeme bezplatne. Obsahuje informácie, ktoré budete potrebovať, ak bude nutné váš produkt WEBER opraviť vo výnimočnom prípade výskytu poruchy alebo vady.

• V súlade s príslušnými predpismi má zákazník svoje práva, ak je produkt chybný. Tieto práva zahŕňajú doplnkové služby alebo náhradu, zníženie kúpnej ceny a odškodnenie. V Európskej únii ide napríklad o dvojrôčnú, zákonom danú záručnú dobu, ktorá začína plynúť prevzatím produktu. **Tieto a ďalšie zákonné práva ostávajú našou predĺženou zárukou nedotknuté. V podstate táto naša záruka poskytuje užívateľovi dodatočné práva, ktoré sú nezávislé od zákonných záručných práv.**

PREDĹŽENÁ ZÁRUKA WEBER

• WEBER garantuje osobe, ktorá si kúpila produkt WEBER (alebo v prípade darčeka či reklamnej akcie osobe, pre ktorú bol tento produkt zakúpený ako darček či reklamný predmet), že produkt značky WEBER nebude vykazovať chyby materiálu ani výrobného postupu za obdobie(-ia) špecifikované nižšie, ak je namontovaný a prevádzkovaný v súlade s príslušným návodom na obsluhu. (Poznámka: Ak stratíte svoj návod na obsluhu produktu WEBER, nájdete ho online na www.weber.com alebo na príslušných regionálnych stránkach, na ktoré budete presmerovaní.) WEBER pri normálnom súkromnom používaní a údržbe v rámci domácnosti (bytu/domu) obývanej jednou rodinou v rámci tejto záruky sľubuje, že vykoná opravu alebo výmenu chybných dielov v rámci príslušnej doby, obmedzení a výnimiek, ktoré sú uvedené nižšie. V ROZSAHU PRÍPUSTNOM PODĽA PLATNÝCH PRÁVNÝCH PREDPISOV SA TÁTO ZÁRUKA POSKYTUJE IBA PÔVODNEMU KUPUJÚCEMU A OKREM VYŠŠIE UVEDENÝCH PRÍPADOV TÝKAJÚCICH SA DAROVANIA VÝROBKU A JEHO VENOVANIA AKO PROPAGAČNÉHO PREDMETU NIE JE PRENOSNÁ NA ĎALŠÍCH VLASTNÍKOV.

ZODPOVEDNOSTI VLASTNÍKA V RÁMCI TEJTO ZÁRUKY

• Pre zaistenie bezproblémového záručného krytia je dôležité (ale nie je to povinné), aby ste registrovali svoj produkt WEBER online na www.weber.com alebo na príslušných regionálnych stránkach, na ktoré budete presmerovaní. Uchovajte si originálny doklad o kúpe a/alebo faktúru. Registrácia vášho produktu WEBER potvrdzuje vaše záručné krytie a poskytuje priame spojenie medzi vami a firmou WEBER v prípade, že vás potrebujeme kontaktovať.

• Vyššie uvedená záruka je platná, iba ak vlastník produktu WEBER vynaloží na starostlivosť o tento produkt primerané úsilie, a to dodržaním všetkých pokynov na montáž, použitie a preventívnu údržbu, ako je uvedené v príslušnom návode na obsluhu, s výnimkou prípadu, keď vlastník vie preukázať, že porucha alebo chyba nesúvisí s nedodržaním vyššie uvedených pokynov. Ak žijete v pobrežnej oblasti alebo máte výrobok umiestnený blízko bazény alebo vodnej nádrže, jeho údržba zahŕňa pravidelné umytie a opláchnutie jeho vonkajších plôch, ako sa uvádza v sprievodnom návode na obsluhu.

UPLATNENIE ZÁRUKY/VÝNIMKY ZO ZÁRUKY

• Ak ste presvedčení, že ide o súčiastku, na ktorú sa vzťahuje záruka, prosím, kontaktujte Zákaznícky servis WEBER pomocou kontaktných informácií na našich webových stránkach (www.weber.com alebo regionálnych stránkach, na ktoré budete presmerovaní). Spoločnosť WEBER po preskúmaní oprávnenosti reklamácie chybnú súčiastku, ktorá je krytá zárukou, opraví alebo (prípadne) vymení. V prípade, že oprava alebo výmena súčiastky nie sú možné, WEBER sa môže rozhodnúť (volicelne) pre výmenu celého predmetného grilu za nový gril v rovnakej alebo vyššej hodnote. WEBER vás môže požiadať o zaslanie chybných súčiastok na účel ich preskúmania, náklady na dopravu budú preplatené.

• Táto ZÁRUKA prepadá, ak sa na produkte vyskytujú poškodenia, známky zničenia, škvrny a/alebo hrdza, za ktoré spoločnosť WEBER nenesie zodpovednosť, spôsobené:

- hrubým zaobchádzaním, nesprávnym používaním, zmenami, úpravami, vandalizmom, nedbanlivosťou, nesprávnym zostavením alebo nesprávnou inštaláciou a nedodržaním správneho vykonania bežnej a rutínnej údržby;
- hmyzom (ako sú pavúky) a hlodavcami (ako sú veveričky) vrátane (ale nielen) poškodenia horákov a/alebo plynových hadičiek;
- vystavením slanému vzduchu a/alebo zdrojom chlóru, ako sú napríklad bazény a virivky/kúpele;
- nepriaznivými vplyvmi počasia, ako sú napríklad krupobitie, hurikány, zemetrasenia, tsunami alebo vlnobitie, tornáda alebo prudké búrky.

• Použitie alebo inštalácia súčiastok na váš produkt WEBER, ktoré nie sú originálnymi WEBER súčiastkami, bude mať za následok zrušenie tejto záruky, akékoľvek škody spôsobené týmto použitím nie sú kryté touto zárukou. Akékoľvek prestavby plynového grilu, ktoré nie sú schválené spoločnosťou WEBER a nie sú vykonané autorizovaným servisným technikom WEBER, zrušia túto záruku.

ZÁRUČNÉ DOBY PRODUKTU

Grilovacia vaňa:
10 rokov, žiadne diery v dôsledku hrdze alebo prepálenia (2 roky na náter s výnimkou jeho vyblednutia alebo zmeny odtieňa)

Zostava poklopu:
10 rokov, žiadne diery v dôsledku hrdze alebo prepálenia (2 roky na náter s výnimkou jeho vyblednutia alebo zmeny odtieňa)

Rúrky horáka z nehrdzavejúcej ocele:
10 rokov, žiadne diery v dôsledku hrdze alebo prepálenia

Grilovacie rošty z nehrdzavejúcej ocele:
5 rokov, žiadne diery v dôsledku prehrdzavenia alebo prepálenia

Arómakoťajnice FLAVORIZER BARS z nehrdzavejúcej ocele:
5 rokov, žiadne diery v dôsledku prehrdzavenia alebo prepálenia

Porcelánom smaltované liatinové grilovacie rošty:
5 rokov, žiadne diery v dôsledku prehrdzavenia alebo prepálenia

Všetky zvyšné diely:
2 roky

ZRIEKNUTIE SA ZODPOVEDNOSTI

OKREM ZÁRUKY A ZRIEKNUTIA SA ZODPOVEDNOSTI UVEDENÝCH V TOMTO VYHLÁSENÍ O ZÁRUKU SA TU VÝSLOVNE NEUVÁDZAJÚ ŽIADNE ĎALŠIE ZÁRUKY ANI DOBROVOLNÉ VYHLÁSENIA O ZODPOVEDNOSTI, KTORÉ IDÚ NAD RÁMEC ZÁKONNEJ ZODPOVEDNOSTI VZŤAHUJÚCEJ SA NA SPOLOČNOSŤ WEBER. TÝMTO VYHLÁSENÍM O ZÁRUKU SA NEOBMEDZUJÚ ANI NEVYLÚČUJÚ SITUÁCIE ALEBO REKLAMÁCIE. V PRÍPADE KTORÝCH MÁ SPOLOČNOSŤ WEBER ZÁKONNÚ POVINNOSŤ PREDPÍSANÚ ZÁKONOM.

PO UPLYNUTÍ PRÍSLUŠNEJ, VYŠŠIE UVEDENEJ ZÁRUČNEJ DOBY SA PRODUKTU NETÝKAJÚ ŽIADNE INÉ ZÁRUKY. ŽIADNE INÉ ZÁRUKY DANÉ AKOUKOLVEK OSOBOU VRÁTANE PREDAJCU ALEBO MALOOBCHODNÍKA VZHLADOM NA AKÝKOLVEK VÝROBOK (AKO SÚ NAPRIKLAD „PREDĹŽENÉ ZÁRUKY“) SPOLOČNOSŤ WEBER K NIČOMU NEZAVÄZUJÚ. JEDINOU MOŽNOSŤOU RIŠENIA OPRÁVNEJ REKLAMÁCIE JE OPRAVA ALEBO VÝMENA DIELU ALEBO VÝROBKU.

V ŽIADNOM PRÍPADE NESMIE BYŤ V RÁMCI TEJTO DOBROVOLNEJ ZÁRUKY KRYTIE AKÉHOKOLVEK DRUHU VYŠŠIE AKO NÁKUPNÁ CENA PREDANÉHO VÝROBKU ZNAČKY WEBER.

TÝMTO NA SEBA PREBERÁTE RIZIKO A ZODPOVEDNOSŤ ZA STRATU, ŠKODY ALEBO ÚRAZY SPÔSOBENÉ VÁM A VÁŠMU MAJETKU A/ALEBO INÝM OSOBÁM A ICH MAJETKU V DÔSLEDKU HRUBÉHO ALEBO NESPRÁVNEHO POUŽITIA VÝROBKU ALEBO NEDODRŽANIA POKYNOV SPOLOČNOSTI WEBER UVEDENÝCH V SPRIEVODNOM NÁVODE NA OBSLUHU.

SÚČIASTKY A PRÍSLUŠENSTVO VYMENENÉ V RÁMCI TEJTO ZÁRUKY SÚ V ZÁRUKU IBA V SÚLADE S VYŠŠIE UVEDENÝMI ORIGINALNYMI ZÁRUČNÝMI DOBAMI.

TÁTO ZÁRUKA SA VZŤAHUJE LEN NA SÚKROMNÉ POUŽÍVANIE PRODUKTU V DOMÁCNOSTIACH (DOMOCH/BYTOCH) OBYVANÝCH JEDNOU RODINOU, NEVZŤAHUJE SA NA GRILY WEBER POUŽÍVANÉ NA KOMERČNÉ, SPOLOČENSKÉ ALEBO HROMADNÉ POUŽITIE V REŠTAURÁCIÁCH, HOTELOCH, REZORTOCH, UBYTOVACÍCH ZARIADENIACH A POD.

SPOLOČNOSŤ WEBER MÔŽE Z ČASU NA ČAS ZMENIŤ DIZAJN SVOJICH VÝROBKOV. NIČ, ČO JE ZAHRNUTÉ V TEJTO ZÁRUKU, SA NESMIE CHÁPAŤ TAK, ŽE SPOLOČNOSŤ WEBER JE POVINNÁ ZAHRNÚŤ TIETO ZMENY DIZAJNU DO VÝROBKOV VYROBENÝCH PRED ZAVEDENÍM TÝCHTO ZMIEN, A ANI TIETO ZMENY SA NESMÚ CHÁPAŤ TAK, ŽE PREDCHÁDZAJÚCI DIZAJN BOL CHYBNÝ.

Ďalšie kontaktné informácie nájdete v zozname Medzinárodných obchodných pobočiek na konci tohto návodu na obsluhu.

Rozmery hrdla ventilu horáka SPIRIT a údaje o spotrebe

VEĽKOSTI HRDLA VENTILU HORÁKA

Krajina	Katégoria plynu	Modely s 2 horákmi	Modely s 3 horákmi	Modely so 4 horákmi
Čína, Cyprus, Česká republika, Dánsko, Estónsko, Fínsko, Hongkong, Maďarsko, Island, India, Izrael, Japonsko, Kórea, Lotyšsko, Litva, Malta, Holandsko, Nórsko, Rumunsko, Rusko, Singapur, Slovenská republika, Slovinsko, Juhoafrická republika, Švédsko, Turecko	I_{3B/P} (30 mbar alebo 2,8 kPa)	Hlavné horáky 1,03 mm	Hlavné horáky 0,95 mm Horák High+ 0,95 mm Bočný horák 0,97 mm	Hlavné horáky 0,91 mm Horák High+ 0,91 mm Bočný horák 0,97 mm
Belgicko, Francúzsko, Veľká Británia, Grécko, Írsko, Taliansko, Luxembursko, Portugalsko, Španielsko, Švajčiarsko	I_{3*} (28 – 30/37 mbar)	Hlavné horáky 0,96 mm	Hlavné horáky 0,89 mm Horák High+ 0,89 mm Bočný horák 0,91 mm	Hlavné horáky 0,85 mm Horák High+ 0,85 mm Bočný horák 0,91 mm
Poľsko	I_{3B/P} (37 mbar)	Hlavné horáky 0,96 mm	Hlavné horáky 0,89 mm Horák High+ 0,89 mm Bočný horák 0,91 mm	Hlavné horáky 0,85 mm Horák High+ 0,85 mm Bočný horák 0,91 mm
Rakúsko, Nemecko	I_{3B/P} (50 mbar)	Hlavné horáky 0,90 mm	Hlavné horáky 0,82 mm Horák High+ 0,82 mm Bočný horák 0,84 mm	Hlavné horáky 0,79 mm Horák High+ 0,79 mm Bočný horák 0,84 mm

ÚDAJE O SPOTREBE

Katégoria plynu	Modely 210	Modely 310	Modely 325	Modely 335
I_{3B/P} (30 mbar alebo 2,8 kPa)	7,8 kW propán	7,0 kW propán	9,1 kW propán	12,6 kW propán
	8,7 kW bután	8,4 kW bután	10,1 kW bután	14,1 kW bután
I_{3*} (28 – 30/37 mbar)	548 g/h propán	494 g/h propán	639 g/h propán	886 g/h propán
	623 g/h bután	601 g/h bután	725 g/h bután	1 012 g/h bután
I_{3B/P} (37 mbar)	7,8 kW propán	7,0 kW propán	9,1 kW propán	12,6 kW propán
	7,8 kW bután	7,0 kW bután	9,1 kW bután	12,6 kW bután
I_{3B/P} (50 mbar)	548 g/h propán	494 g/h propán	639 g/h propán	886 g/h propán
	548 g/h bután	494 g/h bután	639 g/h bután	886 g/h bután
I_{3B/P} (37 mbar)	7,8 kW propán	7,0 kW propán	9,1 kW propán	12,6 kW propán
	8,7 kW bután	8,4 kW bután	10,1 kW bután	14,1 kW bután
I_{3B/P} (50 mbar)	548 g/h propán	494 g/h propán	639 g/h propán	886 g/h propán
	623 g/h bután	601 g/h bután	725 g/h bután	1 012 g/h bután
I_{3B/P} (50 mbar)	7,8 kW propán	7,0 kW propán	9,1 kW propán	12,6 kW propán
	8,7 kW bután	8,4 kW bután	10,1 kW bután	14,1 kW bután
I_{3B/P} (50 mbar)	548 g/h propán	494 g/h propán	639 g/h propán	886 g/h propán
	623 g/h bután	601 g/h bután	725 g/h bután	1 012 g/h bután

ÚDAJE O SPOTREBE

Katégoria plynu	Modely 410	Modely 425	Modely 435	Modely 445
I_{3B/P} (30 mbar alebo 2,8 kPa)	8,2 kW propán	10,3 kW propán	13,8 kW propán	15,8 kW propán
	9,1 kW bután	11,3 kW bután	15,3 kW bután	17,6 kW bután
I_{3*} (28 – 30/37 mbar)	577 g/h propán	721 g/h propán	968 g/h propán	1 112 g/h propán
	650 g/h bután	811 g/h bután	1 097 g/h bután	1 257 g/h bután
I_{3*} (28 – 30/37 mbar)	8,2 kW propán	10,3 kW propán	13,8 kW propán	15,8 kW propán
	8,2 kW bután	10,3 kW bután	13,8 kW bután	15,8 kW bután
I_{3B/P} (37 mbar)	577 g/h propán	721 g/h propán	968 g/h propán	1 112 g/h propán
	577 g/h bután	721 g/h bután	968 g/h bután	1 112 g/h bután
I_{3B/P} (37 mbar)	8,2 kW propán	10,3 kW propán	13,8 kW propán	15,8 kW propán
	9,1 kW bután	11,3 kW bután	15,3 kW bután	17,6 kW bután
I_{3B/P} (50 mbar)	577 g/h propán	721 g/h propán	968 g/h propán	1 112 g/h propán
	650 g/h bután	811 g/h bután	1 097 g/h bután	1 257 g/h bután
I_{3B/P} (50 mbar)	8,2 kW propán	10,3 kW propán	13,8 kW propán	15,8 kW propán
	9,1 kW bután	11,3 kW bután	15,3 kW bután	17,6 kW bután
I_{3B/P} (50 mbar)	577 g/h propán	721 g/h propán	968 g/h propán	1 112 g/h propán
	650 g/h bután	811 g/h bután	1 097 g/h bután	1 257 g/h bután

Dôležité informácie o LP plyne a zapojeniach plynu

Čo je LPG?

Skvapalnený ropný plyn (LPG) je horľavý produkt na báze ropy, používaný ako palivo do vášho grilu. Je to plyn s miernou teplotou a tlakom, ak nie je v nádobe. Ale pri miernom tlaku vnútri nádoby, akou je napríklad tlaková nádoba, je LPG kvapalina. Keďže sa tlak z nádoby uvoľňuje, kvapalina sa rýchlo odparuje a stáva sa plynom.

Tipy pre bezpečné zaobchádzanie s tlakovými LPG nádobami

- Obitá alebo hrdzavá tlaková LPG nádoba môže byť nebezpečná a musí ju skontrolovať váš dodávateľ LP plynu. Nepoužívajte tlakovú nádobu s poškodeným ventilom.
- Aj keď sa vaša tlaková LPG nádoba môže javiť ako prázdna, môže v nej byť ešte stále prítomný plyn a v súlade s tým je nutné s nádobou primerane manipulovať alebo ju transportovať.
- Tlaková LPG nádoba musí byť inštalovaná, prepravovaná a uskladnená v zvislej zaistenej polohe. Tlakové nádoby nesmú spadnúť ani sa s nimi nesmie neopatrne manipulovať.
- Nikdy neskladujte ani nepresúvajte tlakovú LPG nádobu tam, kde teploty môžu dosiahnuť 50 °C (125 °F) (nádoba bude príliš horúca na to, aby ju bolo možné držať v rukách).
- Pri manipulácii alebo výmene plynovej nádoby sa nesmú v blízkosti nachádzať žiadne zdroje zapalovania.

Požiadavky na tlakovú LPG nádobu

- Použite tlakovú nádobu s minimálnou kapacitou 3 kg a maximálnou kapacitou 13 kg.

Čo je to regulátor?

Váš plynový gril je vybavený regulátorom tlaku, čo je zariadenie na reguláciu a udržiavanie jednotného tlaku plynu, ako sa plyn uvoľňuje z LPG nádoby.

Požiadavky na regulátor a hadicu

- Vo Veľkej Británii je potrebné k zariadeniu pripojiť regulátor vyhovujúci norme BS 3016 s menovitým tlakom 37 milibarov na výstupe.
- Dĺžka hadice nesmie presiahnuť 1,5 metra.
- Zabráňte zauzleniu hadice.
- Zostavy na výmenu regulátora a hadice musia byť podľa špecifikácií spoločnosti Weber-Stephen Products LLC.

Inštalácia LPG nádoby

Požiadavky na skrinku

Maximálne rozmery nádoby umiestnenej vnútri skrinky sú:

Kapacita nádoby:	max. 13 kg
Výška nádoby:	max. 587 mm
Šírka nádoby:	max. 289 mm (pravouhlý pôdorys) alebo max. 318 mm (okružný pôdorys)

Spodná časť nádoby sa musí zmestiť do držiaka na nádrž a stáť v ňom rovno.

Znázornené aj s rozmermi sú viaceré možné modely nádoby na umiestnenie vnútri skrinky grilu.

Ak nádoba, ktorú máte, nespĺňa veľkostné požiadavky na jej umiestnenie vnútri skrinky, nádobu vyberte zo skrinky a umiestnite ju na zem.

VAROVANIE: Ak LPG nádoba nespĺňa požiadavky týkajúce sa rozmerov vhodných na umiestnenie vnútri skrinky grilu, nepokúšajte sa umiestniť ani pripojiť nádobu vo vnútri skrinky. Umiestnite a pripojte nádobu mimo skrinky. Iné konanie by mohlo spôsobiť poškodenie hadice vedúce k požiaru alebo výbuchu, čo môže mať za následok vážne zranenia alebo smrť, ako aj poškodenie majetku.

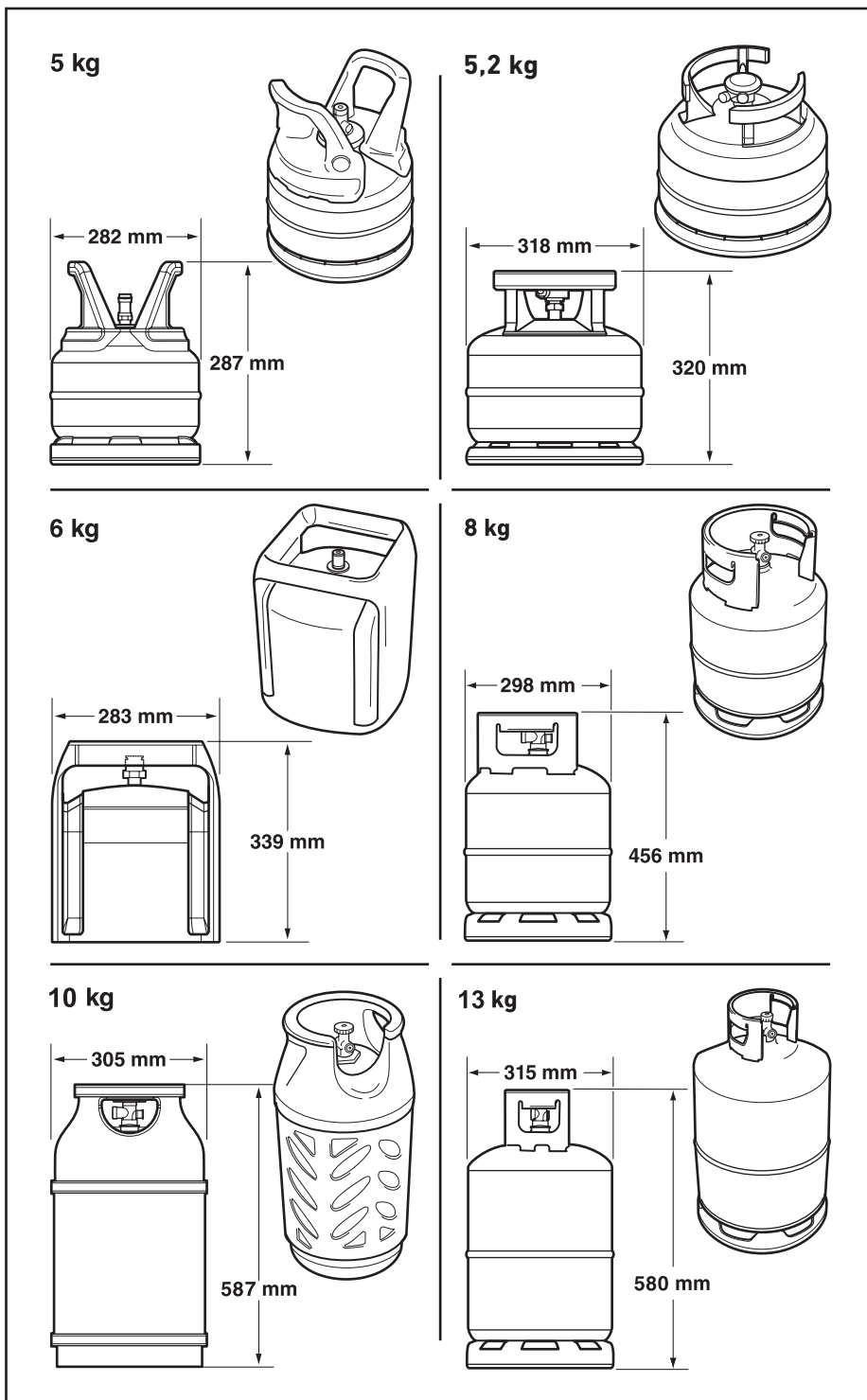
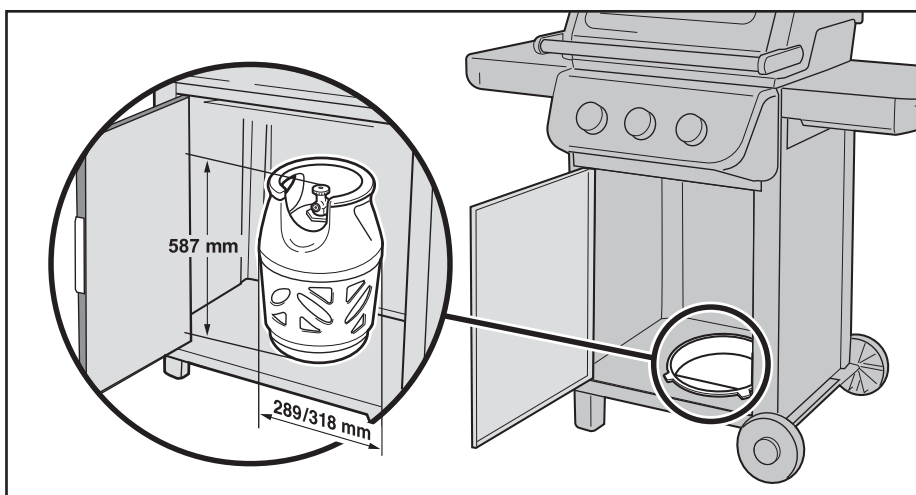

Príprava inštalácie LPG nádoby

Nádoba sa musí po inštalácii v skrínke zaistiť.

- 1) Otvorte dvierka skrinky grilu.
- 2) Preveďte popruh na nádobu cez dva otvory na bočnom paneli (A). Vyberte si nižšie alebo vyššie otvory pre popruh na nádobu podľa výšky nádoby.

Inštalácia LPG nádoby

- 1) Zdvihnite a umiestnite tlakovú nádobu do držiaka (B) na spodnom paneli. Spodná časť nádoby sa do držiaka musí zmestiť.
- 2) Otočte tlakovú nádobu tak, aby bol otvor ventilu otočený k prednej časti grilu.
- 3) Nádobu zaistíte popruhom na nádobu (C).
- 4) Pripojte regulátor k LPG nádobe. Pozrite si časť „PRIPOJENIE REGULÁTORA K TLAKOVEJ NÁDOBE“.

Umiestnenie na zemi

- 1) Otvorte dvierka skrinky grilu.
- 2) Pretiahnite hadicu regulátora von cez zadný otvor.
- 3) Umiestnite tlakovú nádobu na zem mimo skrinky za grilom.
- 4) Otočte LPG nádobu tak, aby bol otvor ventilu otočený dopredu.
- 5) Pripojte regulátor k tlakovej nádobe. Pozrite si časť „PRIPOJENIE REGULÁTORA K TLAKOVEJ NÁDOBE“.

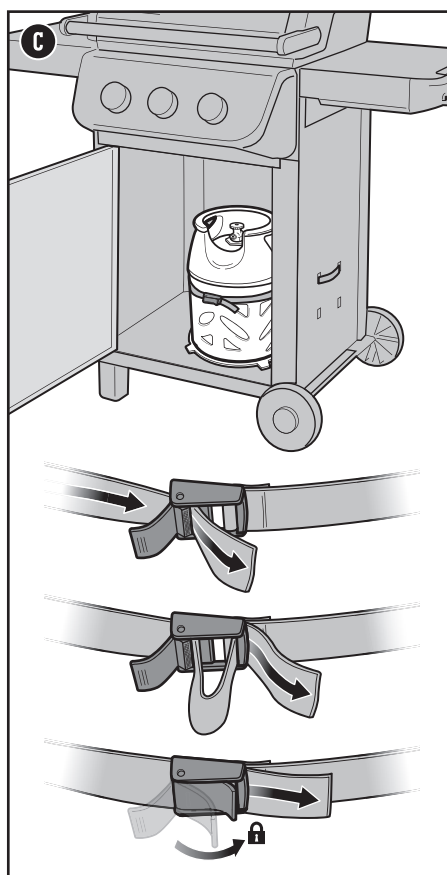
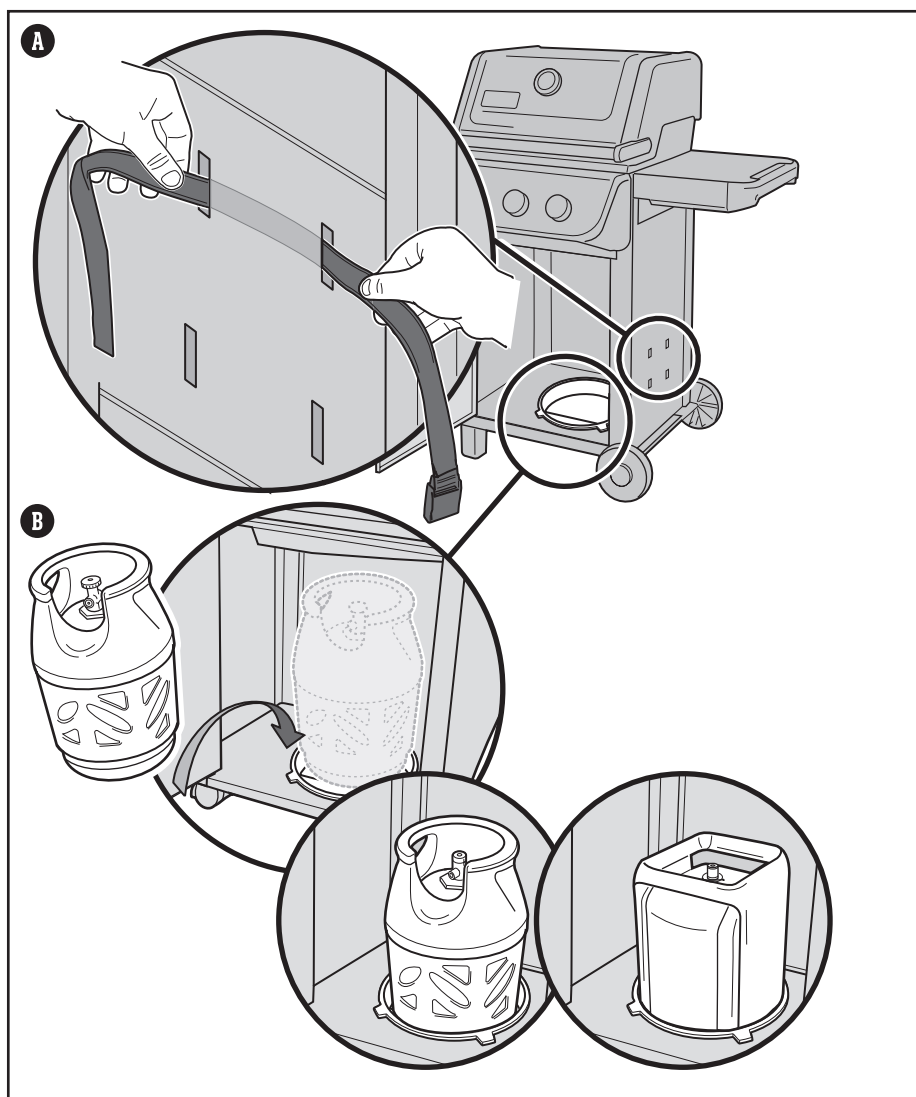

Maximálna kapacita LPG nádoby VNÚTRI skrinky grilu je 13 kg.

Dĺžka hadice nesmie presiahnuť 1,5 metra.

⚠ DÔLEŽITÉ: Odporúčame, aby ste na svojom grile raz za 5 rokov vymenili hadicu na prívod plynu. Niektoré krajiny môžu mať požiadavku, aby sa hadica na prívod plynu vymieňala častejšie než raz za 5 rokov, v takomto prípade má táto požiadavka prednosť.

Kvôli výmene zostavy hadice, regulátora a ventilu kontaktujte zástupcu Zákazníckeho servisu vo svojom okolí pomocou kontaktných informácií na našich webových stránkach. Prihláste sa na weber.com.

Pripojenie nádoby LPG a kontrola prípadných únikov

Pripojenie regulátora k tlakovej nádobe

1) Skontrolujte, či sú všetky ovládače horákov vo vypnutej O polohe. Skontrolujte zatlačením a otočením ovládačov v smere hodinových ručičiek.

2) Identifikujte typ regulátora a pripojte regulátor k tlakovej LPG nádobe za prísneho dodržiavania príslušných pokynov pre zapojenie.

Poznámka: Uistite sa, že ventil tlakovej LPG nádoby alebo páčka regulátora sú pred pripojením uzavreté.

Pripojte otáčaním v smere hodinových ručičiek (A)
Naskrutkujte regulátor na tlakovú nádobu otáčaním v smere hodinových ručičiek (a). Umiestnite regulátor tak, aby vetrací otvor (b) smeroval nadol.

Pripojte otáčaním proti smeru hodinových ručičiek (B)
Pripevnite regulátor na tlakovú nádobu otáčaním proti smeru hodinových ručičiek.

Pripojte otočením páčky a jej zaistením do polohy (C)
Otočte páčku regulátora (a) v smere hodinových ručičiek do vypnutej polohy. Stlačajte regulátor nadol na ventil tlakovej nádoby, kým regulátor nezapadne do správnej polohy (b).

Pripojte pomocou posuvnej objímky (D)
Uistite sa, že páčka regulátora je vo vypnutej polohe (a). Posuňte objímku regulátora nahor (b). Zatlačte regulátor nadol na ventil tlakovej nádoby a udržiavajte tlak. Uzavrte posunutím objímky nadol (c). Ak sa regulátor nezaistí, postup zopakujte.

Poznámka: Ilustrácie regulátora v tomto návode nemusia byť podobné regulátoru, ktorý používate pre svoj gril, z dôvodu odlišných predpisov danej krajiny alebo regiónu.

V čom spočíva kontrola prípadného úniku plynu?

Ak je už tlaková nádobu LPG správne nainštalovaná, je nutné vykonať kontrolu na úniky. Kontrola na úniky je spoľahlivý spôsob overenia si, že plyn nebude po pripojení tlakovej nádoby ku grilu unikať. Nasledujúce upevnenia je potrebné skontrolovať po každom opakovanom naplnení a opätovnom pripojení tlakovej nádoby:

- Miesto pripojenia regulátora k tlakovej nádobe.
- Miesto pripojenia plynovej hadice k upínacej hlave.
- Miesto pripojenia upínacej hlavy k zvlnenému plynovému potrubiu.

Kontrola prípadného úniku plynu

1) Spoje navlhčíte roztokom mydlovej vody pomocou rozprašovača, kefkou alebo handričky. Môžete si vyrobiť vlastný roztok mydlovej vody zmiešaním 20 % tekutého mydla s 80 % vody; alebo si môžete kúpiť roztok na kontrolu únikov, ktorý je k dispozícii v každej predajni inštalatérskych potrieb.

2) Identifikujte typ regulátora. Otvorte prívod plynu otáčením ventilu na nádobe proti smeru hodinových ručičiek (E) alebo otočením páčky regulátora do zapnutej polohy (F).

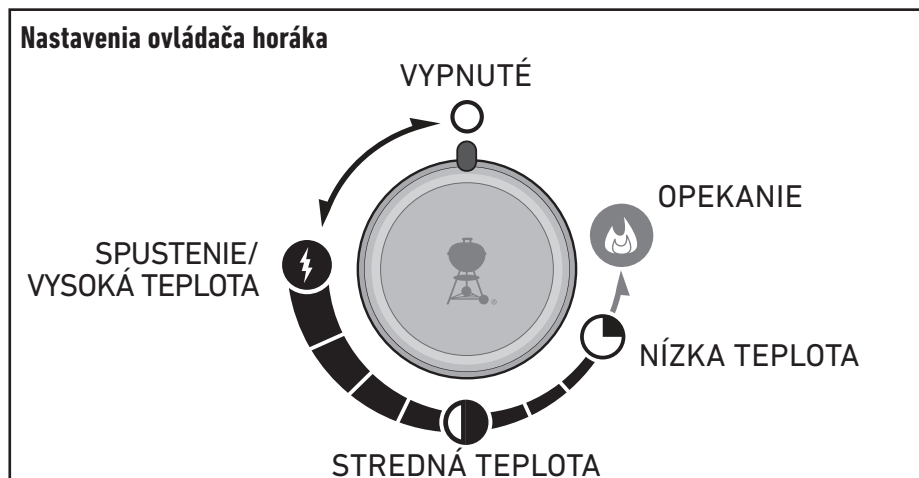
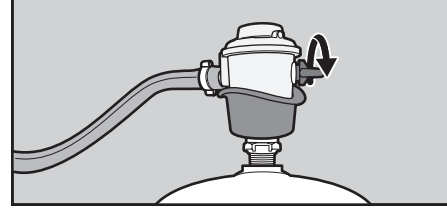
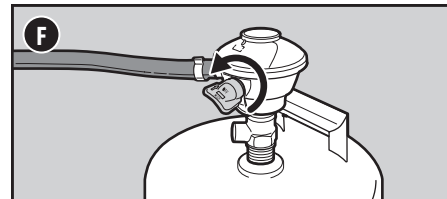
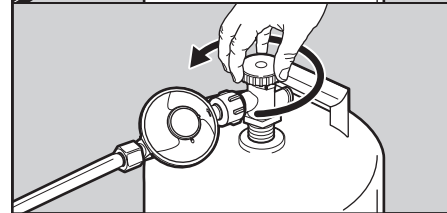
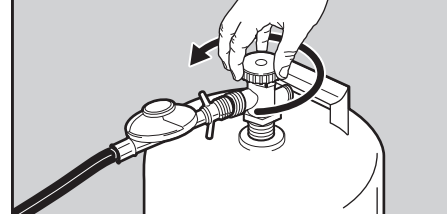
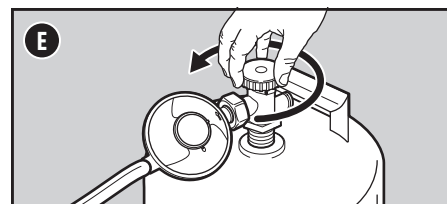
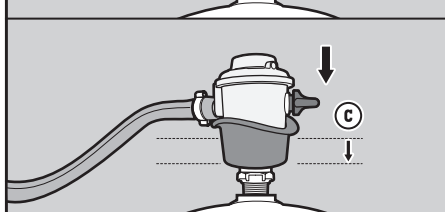
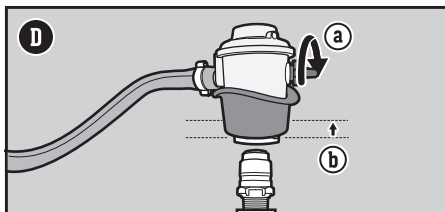
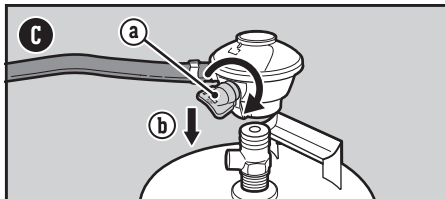
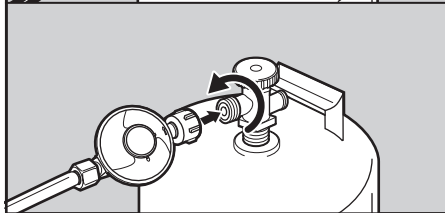
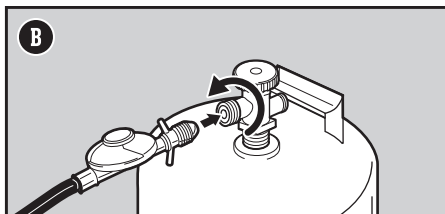
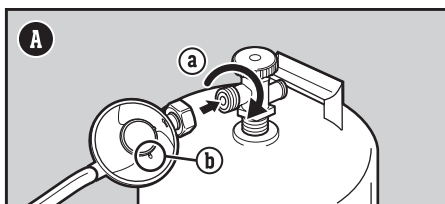

⚠ **NEBEZPEČENSTVO:** Na kontroly únikov plynu nepoužívajte plameň. Uistite sa, že sa vo vašom okolí počas kontroly únikov nevyskytujú žiadne iskry ani otvorený oheň.

⚠ **NEBEZPEČENSTVO:** Unikajúci plyn môže spôsobiť požiar alebo výbuch.

⚠ **NEBEZPEČENSTVO:** Ak je prítomný únik plynu, gril nepoužívajte.

⚠ **NEBEZPEČENSTVO:** Ak vidíte, cítite alebo počujete syčanie plynu, unikajúceho z LPG nádoby:

1. Vzdialte sa od tlakovej LPG nádoby.
2. Nepokúšajte sa problém odstrániť sami.
3. Privolajte hasičov.

⚠ **NEBEZPEČENSTVO:** Pred odpojením regulátora vždy uzatvorte ventil tlakovej nádoby. Nepokúšajte sa odpojiť regulátor plynu a hadicovú zostavu ani akékoľvek plynové prepojenia, pokiaľ je gril v prevádzke.

⚠ **NEBEZPEČENSTVO:** Neskladujte náhradnú tlakovú LPG nádobu blízko tohto grilu ani pod ním. Nikdy neplňte tlakovú nádobu na viac ako 80 % jej kapacity. Nedôsledné dodržiavanie týchto pravidiel môže viesť k požiaru, ktorý môže spôsobiť smrť alebo vážne zranenie.

- 3) Ak sa objavia bubliny, dochádza k úniku plynu:
 a) Ak objavíte netesnosť na spoji medzi regulátorom a tlakovou nádobou alebo medzi regulátorom a hadicou (**G**), vypnite prívod plynu. **GRIL NEPOUŽÍVAJTE.**

Ak únik pretrváva, kontaktujte zákaznicke centrum autorizovaného servisu vo svojom okolí pomocou kontaktných informácií na našej webovej stránke.

- 4) Ak sa bubliny neobjavia, kontrola úniku je dokončená:
 a) Vypnite prívod plynu a opláchnite spoje vodou.

POZNÁMKA: Keďže niektoré spôsoby kontroly netesnosti vrátane mydlového roztoku môžu byť mierne korozívne, všetky spoje je potrebné po kontrole prípadnej netesnosti opláchnuť vodou.

Dodatočné kontroly netesnosti

Nasledujúce spoje je potrebné otestovať, či v nich nedochádza k úniku plynu, a to po každom opakovanom naplnení a opätovnom pripojení tlakovej nádoby:

- Na regulátore a spoji medzi regulátorom a tlakovou nádobou (**G**).

Postupujte podľa pokynov nižšie uvedených v časti „Kontrola prípadného úniku plynu“.

Odpojte regulátor od tlakovej nádoby

Vybratie tlakovej nádoby:

- 1) Uistite sa, že ventil tlakovej LPG nádoby alebo páčka regulátora sú plne uzavreté.
- 2) V skrinke uvoľnite sponu na popruhu prichytávajúcom tlakovú nádobu.
- 3) Odpojte regulátor.
- 4) Vyberte tlakovú nádobu.

Pri výmene tlakovej nádoby LPG (nádrže) počas grilovania buďte opatrní. Celá grilovacia vaňa a systém odvádzania tuku sú počas používania horúce. Pri manipulácii s LPG tlakovou nádobou (nádržou) vždy používajte žiaruvzdorné rukavice alebo chňapky. Po pripojení novej tlakovej nádoby upevnite nádobu popruhom.

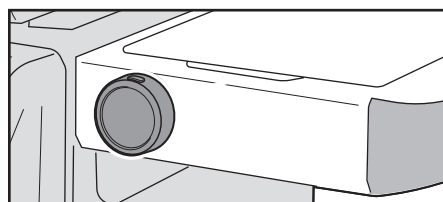
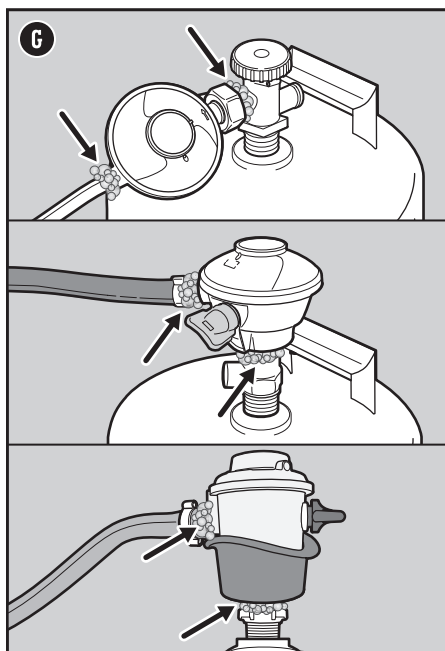

Digitálny displej s teplotou

Táto funkcia je dostupná len pri vybraných modeloch.

Digitálny displej s teplotou je praktickým nástrojom na kontrolu povrchovej teploty grilu. Počas používania grilu postupujte podľa týchto pokynov na používanie digitálneho displeja s teplotou:

Zapnutie displeja

- 1) Stlačením a podržaním tlačidla napájania na 2 sekundy displej zapnete. Tlačidlo napájania sa nachádza navrchu jednotky displeja.

POZNÁMKA: Gril by sa mal vždy predhrievať aspoň 10 minút. Ak je displej zapnutý, keď je gril vypnutý, kontrolky displeja prejdú sekvenčiou spustenia počas prvých 4 minút, kým sa teplota grilu zaznamená na displeji. Ak sa displej zapne po zapálení grilu, na displeji sa automaticky zobrazí teplota grilu.

- 2) Ak chcete prepínať medzi stupňami Fahrenheita (°F) a Celzia (°C), potiahnite jednotku displeja smerom od stoličky, aby ste sa dostali k tlačidlu na zadnej strane. Stlačením tlačidla môžete prepínať medzi týmito možnosťami.

Jas

Po zapnutí bude po dobu 15 minút jas displeja na úrovni 100 %, potom sa mierne stlmí, aby sa šetrila životnosť batérie. Ak chcete obnoviť jas displeja na 100 %, jednoducho tuknite na tlačidlo napájania a jas displeja sa na 2 minúty zmení na úroveň 100 %.

Vypnutie displeja

- 1) Na manuálne vypnutie stlačte a podržte tlačidlo napájania na 2 sekundy.

POZNÁMKA: Displej sa automaticky vypne po 4 minútach bez detekcie tepla alebo po úplnom vychladnutí grilu.

Chybový kód E-8: Ak je termočlánok odpojený, na displeji sa zobrazí „E-8“. Ak potrebujete pomoc, obráťte sa na zákaznický servis WEBER.

Batérie

Keď je potrebné vymeniť 2 batérie typu AA, v spodnej časti displeja sa zobrazí ikona vybité batérie. Vytiahnite jednotku displeja zo stoličky, aby ste získali prístup k priehradke na batérie. Používajte iba alkalické batérie. Nemiešajte staré a nové batérie alebo rôzne typy batérií (štandardné, alkalické alebo nabíjateľné).



⚠ NEBEZPEČENSTVO: Nezakrývajte výsuvnú misku na tuk ani grilovacia vaňu hliníkovou fóliou (alobalom).

⚠ NEBEZPEČENSTVO: Skontrolujte výsuvnú misku na tuk a zachytávaciu nádobu pred každým použitím, či neobsahujú nadmerné množstvo tuku. Nadmerné množstvo tuku odstráňte, aby ste zabránili jeho vzplanutiu.

⚠ VAROVANIE: Buďte opatrní pri vyberaní zachytávacej nádoby a likvidácii horúceho tuku.

⚠ VAROVANIE: Pri obsluhu grilu používajte žiaruvzdorné rukavice alebo chňapky (v súlade s EN 407, Hodnotenie úrovne kontaktného tepla 2 alebo viac).

⚠ VAROVANIE: Grilovacie kefy by ste mali pravidelne kontrolovať, či neobsahujú uvoľnené štetiny a nie sú nadmerne opotrebované. Ak na grilovacom rošte alebo na kefke nájdete uvoľnené štetiny, je potrebné kefku vymeniť. WEBER odporúča zakúpenie novej kefy na gril so štetinami z nehrdzavejúcej ocele na začiatku každej grilovacej sezóny.

⚠ VAROVANIE: Ak zistíte, že hadica je akýmkoľvek spôsobom poškodená, gril nepoužívajte. Hadicu vymeňte len za novú hadicu, ktorú odporúča spoločnosť WEBER.

⚠ VAROVANIE: Udržujte ventilačné otvory okolo vane čisté a bez usadenín.

⚠ VAROVANIE: Elektrické káble a prívodné hadice paliva nesmú prísť do kontaktu s horúcimi plochami.

Skontrolujte hadicu

Rutinná kontrola hadice je nevyhnutná.

- 1) Skontrolujte, či je gril vypnutý a vychladnutý.
- 2) Skontrolujte, či hadica nejaví známky prasklín, odrenín alebo zárezov (**A**). Ak zistíte, že hadica je akýmkoľvek spôsobom poškodená, gril nepoužívajte.

⚠ VAROVANIE: Ak zistíte, že hadica je akýmkoľvek spôsobom poškodená, gril nepoužívajte. Hadicu nahraďte iba novou hadicou, ktorú schválila spoločnosť WEBER.

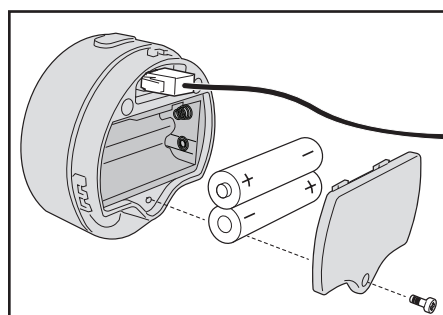
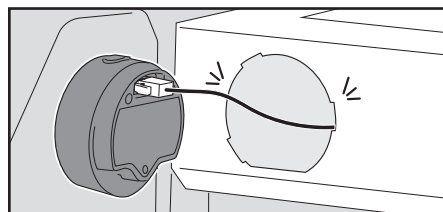
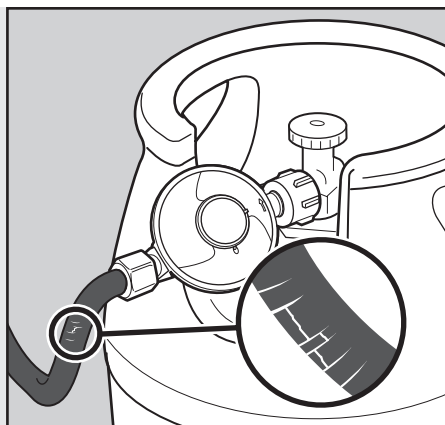

Zapálenie grilu

Rozpálenie horákov pomocou systému zapalovania s cvaknutím

Každý ovládač zapalovania s cvaknutím vytvorí iskru z elektródy zapalovača do zapalovacej rúrky horáka. Energiju pre iskru vytvoríte stlačením a otočením ovládača do polohy spustenie/vysoká teplota. Každý ovládač ovláda jednotlivý horák a každý horák horí nezávisle. Zapáľte horáky, začnite zľava smerom doprava. Na predhriatie by sa mali zapáliť všetky horáky, počas grilovania potom už nemusia horieť všetky horáky.

- 1) Otvorte poklop (A).
- 2) Skontrolujte, či sú všetky ovládače horákov vo vypnutej polohe . Skontrolujte to zatlačením a otočením ovládačov v smere hodinových ručičiek (B).
Poznámka: Je dôležité, aby boli všetky ovládače horákov vo vypnutej polohe pred otvorením LPG tlakovej nádoby.
- 3) Otvorte prívod plynu otočením ventilu tlakovej nádoby proti smeru hodinových ručičiek alebo otočením páčky regulátora do zapnutej polohy v závislosti od pripojenia regulátora/tlakovej nádoby.
- 4) Začnite horákom, ktorý je najďalej vľavo. Stlačte a podržte ovládač na dve sekundy (C) a potom ho otočte proti smeru hodinových ručičiek do polohy spustenie/vysoká teplota , kým počuteľne cvakne (D). Po počuteľnom cvaknutí podržte ovládač stlačený ešte dve sekundy. Tým sa zapáli zapalovač a horák.
- 5) Pohľadom cez grilovacie rošty skontrolujte, či horák horí.
- 6) Ak sa horák nezapáli, otočte ovládač horáka do vypnutej polohy a postup zapálenia zopakujte ešte raz. Ak sa horák nezapáli, otočte ovládač horáka do vypnutej polohy a počkajte päť minút, kým sa plyn rozptýli, a potom vyskúšajte znovu alebo zapáľte horák pomocou zápalky.
- 7) Ak sa horák rozhorel, zopakujte krok 4 až 6 na zapálenie zvyšných horákov.

Pokiaľ sa horáky zapalovaním s cvaknutím nerozhoria, pozrite si časť RIEŠENIE PROBLÉMOV v návode na obsluhu. Tam nájdete pokyny na rozpálenie grilu pomocou zápalky, čo vám pomôže určiť presný problém.

Predhrejete gril

Predhrievanie grilu je rozhodujúce pre úspešné grilovanie. Predhrievanie pomáha predchádzať tomu, aby sa jedlo prilepilo k roštu, a rošt sa dostatočne nahreje, aby správne jedlo opekalo. Taktiež to spáli zvyšky z predchádzajúcich grilovaných jedál.

- 1) Otvorte poklop grilu.
- 2) Zapáľte gril v súlade s pokynmi na zapalovanie v tomto návode na obsluhu.
- 3) Zatvorte poklop.
- 4) Predhrejete gril so všetkými horákmi zapnutými v počiatočnej/vysokéj polohe na 10 až 15 minút, alebo kým teplomer neukáže 260 °C.

Zhasnutie horákov

- 1) Zatlačte každý ovládač horákov a následne ich otočte v smere hodinových ručičiek, až kým nedosiahnu vypnutú polohu.
- 2) Na tlakovej LPG nádobe vypnite prívod plynu.

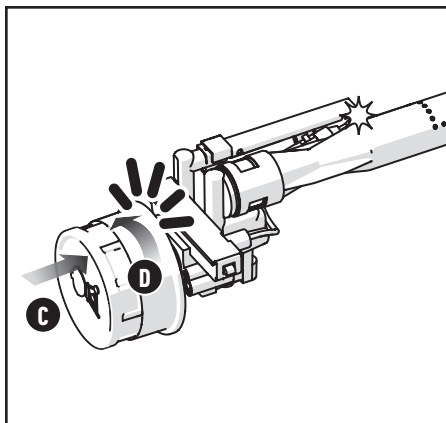
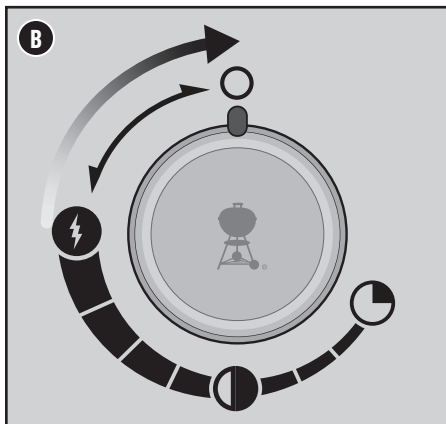
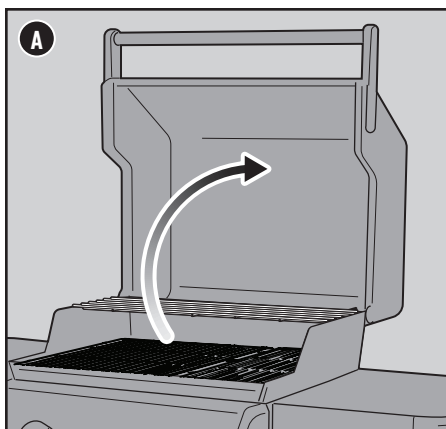

Používanie opekacej zóny Sear Zone

Táto funkcia je dostupná len pri vybraných modeloch.

Opekánie je technika priameho grilovania, ktorá sa používa na mäsové pokrmy, ako sú steaky, hydinové mäso, ryby a kotlety. Opekaním zhnede povrch jedla pri vysokej teplote. Opečením obidvoch strán mäsa skaramelizuje povrch jedla, čím sa vytvorí lepšia chuť.

Dva susedné horáky v zóne Sear Zone majú dodatočné nastavenie, ktoré zvyšuje tepelný výkon na teploty opekánie. Použitie zóny Sear Zone:

- 1) Otvorte poklop a zapáľte všetky horáky. Pozrite si časť ZAPÁLENIE GRILU.
- 2) Predhrejete gril so zavretým poklopom a s horákmi nastavenými v pozícii začiatok/vysoká teplota na 15 minút.
- 3) Po predhrievaní zatlačte dva ovládače horákov a otočte ich proti smeru hodinových ručičiek do polohy opekánie (E). Opekacie horáky fungujú spoločne (F). Zvyšné horáky môžete vypnúť alebo nastaviť na nižšiu teplotu.
- 4) Mäso položte priamo na opekaciu zónu a zatvorte poklop. Opekajte každú stranu mäsa jednu až štyri minúty (G) v závislosti od typu a hrúbky. Po dokončení opekánie môžete mäso presunúť na strednú teplotu a ugrilovať ho na želané prepečenie.

Poznámka: Grilujte vždy so zavretým poklopom na dosiahnutie maximálnej teploty a zabránenie vzplanutiu.

Čím budete s používaním opekacej zóny Sear Zone skúsenejší, tým viac môžete experimentovať s rôznymi časmi opekánie na dosiahnutie výsledku, ktorý vám najviac vyhovuje.

Zhasnutie horákov

- 1) Zatlačte každý ovládač horákov a následne ich otočte v smere hodinových ručičiek, až kým nedosiahnu do vypnutej polohy.
- 2) Vypnite prívod plynu.

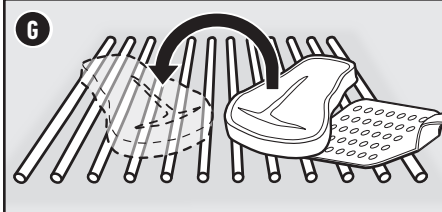
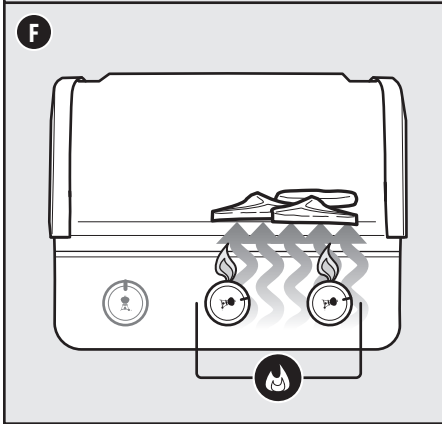
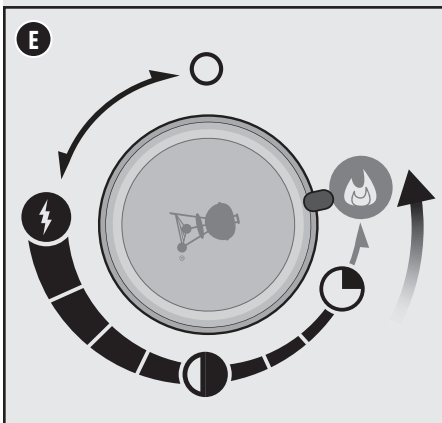

VAROVANIE: Počas zapalovania otvorte poklop.

VAROVANIE: Nenakláňajte sa nad gril počas zapalovania horákov alebo grilovania.

VAROVANIE: Každý horák musí byť zapálený samostatne zatlačením tlačidla elektronického zapalovania.







VAROVANIE: Ak zapálenie nenastane do 4 sekúnd od pokusu o zapálenie prvého horáka, otočte ovládač horáka do vypnutej polohy. Počkajte 5 minút, aby sa naakumulovaný plyn rozptýlil, následne zopakujte postup zapalovania.

Zapálenie bočného horáka

Používanie zapalovania s cvaknutím na zapálenie bočného horáka

Táto funkcia je dostupná len pri vybraných modeloch.

Ak jeden alebo viacero hlavných horákov na vašom grile už horí a ak chcete zapáliť bočný horák, preskočte na krok 3. Ak nehorí žiaden hlavný horák a používate iba bočný horák, začnite krokom 1.

- 1) Skontrolujte, či je ovládač bočného horáka vo vypnutej  polohe. Skontrolujte to zatlačením a otočením ovládača v smere hodinových ručičiek (A). Taktiež skontrolujte, či sú všetky ovládače hlavných horákov vo vypnutej  polohe.
Poznámka: Je dôležité, aby boli všetky ovládače horákov vo vypnutej polohe  pred otvorením LPG tlakovej nádoby.
- 2) Otvorte prívod plynu otočením ventilu tlakovej nádoby proti smeru hodinových ručičiek alebo otočením páčky regulátora do zapnutej polohy v závislosti od pripojenia regulátora/tlakovej nádoby.
- 3) Otvorte poklop bočného horáka (B).
- 4) Zatlačte ovládač horáka (C) a otočte ho proti smeru hodinových ručičiek do polohy spustenie/vysoká teplota , kým nezačujete cvaknutie. Po počutí cvaknutia podržte ovládač stlačený ešte dve sekundy. Tým sa zapáli zapalovač a horák.
- 5) Skontrolujte, či bočný horák horí. Plameň bočného horáka môže byť ťažko viditeľný pri priamom slnečnom svetle.
- 6) Ak sa horák nezapáli, otočte ovládač horáka do vypnutej polohy  a postup zapálenia zopakujte ešte raz. Ak sa horák nezapáli, otočte ovládač horáka do vypnutej polohy a počkajte päť minút, kým sa plyn rozptýli, a potom vyskúšajte znovu alebo zapáľte horák pomocou zápalky.
- 7) Ak už horák horí, pokračujte v otáčaní ovládača proti smeru hodinových ručičiek, kým nie je dosiahnutá požadovaná poloha.
- 8) Ak sa bočný horák nerozhorí do 4 sekúnd, otočte ovládač bočného horáka do vypnutej  polohy a počkajte 5 minút, kým sa nerozplynie plyn, než sa pokúsíte horák znovu zapáliť.

Pokiaľ bočný horák nie je možné zapáliť pomocou zapalovania s cvaknutím, prejdite k časti RIEŠENIE PROBLÉMOV. Tam nájdete pokyny na zapálenie bočného horáka pomocou zápalky, čo vám pomôže so stanovením presného problému.

Zhasnutie bočného horáka

- 1) Zatlačte ovládač bočného horáka a následne ho otočte v smere hodinových ručičiek až do vypnutej  polohy.
- 2) Vypnite prívod plynu.

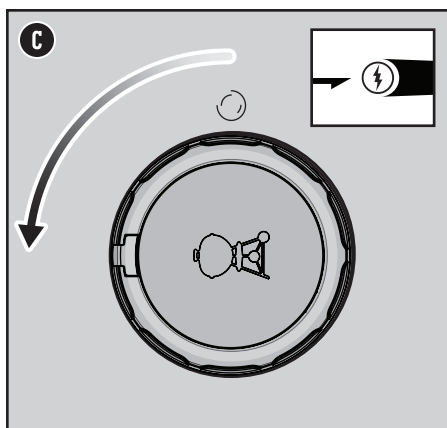
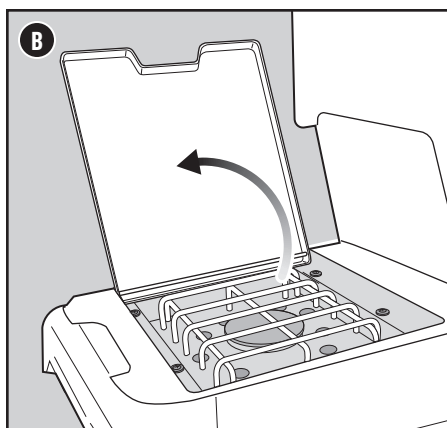
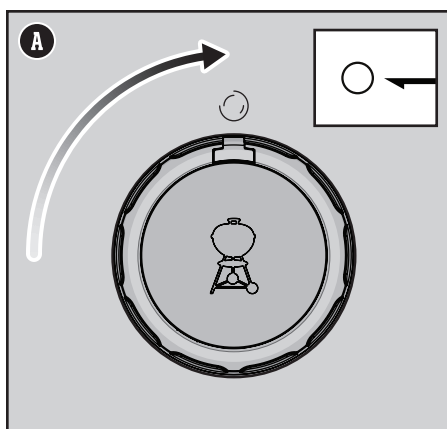

Správna línia plameňa horáka

Horáky na vašom grile budú z výroby nastavené tak, aby sa správne miešal vzduch a plyn. Ak horáky fungujú správne, budete vidieť špecifickú líniu plameňa. Špičky plameňa môžu byť občas žlté (A), so zostupnou svetlou modrou (B) až po tmavo modrý plameň (C).

VAROVANIE: Zablokované a znečistené otvory môžu obmedziť plný prietok plynu. Môže to mať za následok oheň (D) v plynových ventiloch a okolo nich, čo môže spôsobiť vážne poškodenie grilu.

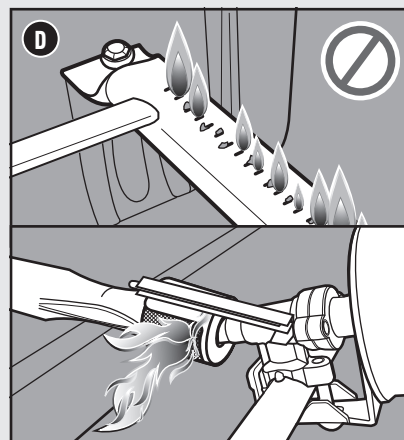
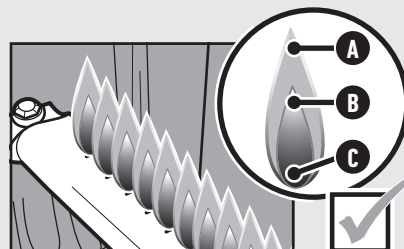

Sieťky proti hmyzu

Otvory na horenie vzduchu na horákoch (E) sú vybavené sieťkami z nehrdzavejúcej ocele, ktoré bránia pavúkom a inému hmyzu tkať sieť a budovať hniezda vnútri Venturiho časti horákov. Tieto hniezda môžu blokovat normálny prietok plynu a spôsobiť spätný tok plynu z otvorov na horenie vzduchu. Ak ide o takúto prekážku, budete cítiť tiež zápach plynu a plamene budú žlté a pomalé. Táto prekážka môže viesť k požiaru v plynovom ventilu alebo v jeho okolí, čo môže spôsobiť vážne poškodenie grilu. Okrem toho sa na vonkajšej ploche sieťok proti hmyzu môže usadiť prach a nečistoty a brániť tak kyslíku prúdiť do horákov. Sieťky proti hmyzu udržiavajte čisté. Postupujte podľa časti „Čistenie sieťky proti hmyzu“ v časti Starostlivosť o produkt.

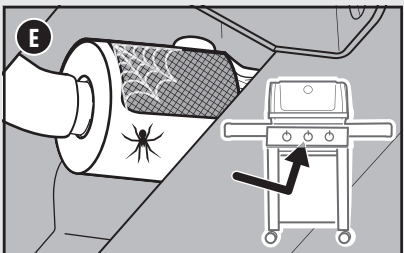

Veľkosť grilovacej panvice na použitie na bočnom horáku

Min. priemer: 18 cm

Max. priemer: 26 cm

VAROVANIE: Počas zapalovania otvorte poklop bočného horáka.

VAROVANIE: Pri zapalovaní alebo grilovaní sa nenakláňajte nad bočný horák.

VAROVANIE: Ak sa zapálenie neobjaví do 4 sekúnd od pokusu o zapálenie bočného horáka, otočte ovládač horáka do vypnutej polohy. Počkajte 5 minút, aby sa nahromadený plyn rozptýlil, následne zopakujte postup zapalovania.

VAROVANIE: Nesnažte sa vykonávať akúkoľvek opravu rozvodov plynu, komponentov na spaľovanie plynu a zapalovanie, ani konštrukčných komponentov bez kontaktovania Oddelenia zákazníckeho servisu spoločnosti Weber-Stephen Products LLC.

UPOZORNENIE: Otvory pre rúrky horákov musia byť umiestnené správne nad hrdlami ventilov.

Čistenie a údržba

Čistenie vnútrajšku grilu

Časom sa výkon vášho grilu môže zhoršiť, ak nemá riadnu a pravidelnú údržbu. Nízke teploty, nerovnomerné teplo a jedlo, ktoré sa lepí ku grilovaciemu roštu, to všetko sú znaky neuskutočnenej potrebnej údržby a čistenia. Ak je gril vypnutý a vychladený, začnite s čistením vnútrajšku zhora smerom nadol. Dôkladné vyčistenie grilu sa odporúča aspoň dvakrát ročne. Časté používanie grilu môže vyžadovať štvrtročné čistenie.

Čistenie poklopu

Z času na čas môžete zaregistrovať na vnútrajšku poklopu šupinky ako od farby. Počas používania sa výpary z tuku a dymu vnútri poklopu vášho grilu pomaly menia na uhlík a usadeniny. Tieto usadeniny sa môžu prípadne olupovať a vyzerať veľmi podobne ako náter. Tieto usadeniny nie sú toxické, ale môžu spadnúť do jedla, ak nebudete poklop pravidelne čistiť.

- 1) Zuhoriatený tuk odstráňte z vnútra poklopu pomocou grilovacej kefky so štetinami z nehrdzavejúcej ocele (A). Pre minimalizáciu ďalšieho zachytávania je možné vnútro poklopu po grilovaní utrieť papierovou utierkou, kým je gril stále teplý (nie horúci).

Čistenie grilovacích roštov

Vyčistené rošty zabránia tomu, aby sa k roštu prilepilo jedlo. Ak grilovacie rošty pravidelne čistíte, zvyšky na roštoch budú minimálne.

- 1) Po osadení roštov vykejajte zvyšky jedla na roštoch pomocou grilovacej kefky so štetinami z ušľachtilej ocele (B).
- 2) Vyberte rošty a odložte ich mimo.

Čistenie arómakoľajnic FLAVORIZER BARS

Arómakoľajnice FLAVORIZER BARS zachytávajú kvapky, ktoré dymia a sychia, čím pridávajú jedlu chuť. Kvapky, ktoré sa neodparia pomocou arómakoľajnic FLAVORIZER BARS, sa odvádzajú preč od horákov. To pomáha predchádzať tomu, aby sa vnútri grilu vznietili, a chráni horáky pred ich upchaním.

- 1) Arómakoľajnice FLAVORIZER BARS oškrabte pomocou plastovej škrabky (C).
- 2) Ak je to nutné, vykejajte arómakoľajnice FLAVORIZER BARS pomocou grilovacej kefky so štetinami z ušľachtilej ocele.
- 3) Arómakoľajnice FLAVORIZER BARS vyberte a postavte mimo gril.

Čistenie horákov

Dve oblasti horákov, ktoré sú kľúčové pre ich optimálny výkon, sú kanáliky (malé zvýšené otvory, ktoré sa ťiahnu pozdĺž dĺžky horákov) a sieťky proti hmyzu na koncoch horáka. Udržiavanie týchto oblastí v čistote je základom pre bezpečnú prevádzku grilu.

Čistenie kanálikov horákov

- 1) Na čistenie vonkajšej časti horákov použite čistú kefku so štetinami z ušľachtilej ocele a vydrhnite vrch horákov (D).
- 2) Pri čistení horákov zabráňte poškodeniu zapaľovacej elektródy opatrným kefovaním okolo nej.

Čistenie sieťky proti hmyzu

- 1) Nájdite konce horákov na spodnej strane ovládacieho panelu, kde sa spájajú s ventilmi.
- 2) Na každom horáku vyčistite sieťky proti hmyzu pomocou kefky s mäkkými štetinami (E).

Čistenie odkláňača tepla

Umiestnený pod horákmi, odkláňač tepla rozvádza počas grilovania teplo rovnomerne po grilovacej vane. Udržiavanie odkláňača tepla v čistote zlepší výkon grilu.

- 1) Odkláňač tepla oškrabte pomocou plastovej škrabky.
- 2) Ak je to nutné, vykejajte odkláňač tepla pomocou grilovacej kefky so štetinami z nehrdzavejúcej ocele.
- 3) Vyberte odkláňač tepla a odložte ho mimo.

⚠ **Po vyčistení dbajte na správne osadenie odkláňača tepla.**

Čistenie grilovacej vane

Pozrite sa dovnútra grilovacej vane, či sa tam nenahromadil tuk alebo zvyšky jedla. Tieto nahromadené tuky alebo jedlo môžu spôsobiť vznietenie.

- 1) Na oškrabanie zvyškov jedla z bokov a spodku grilu použite plastovú škrabku a nechajte ich prepadnúť otvorom na dne grilovacej vane. Tento otvor odvedie zvyšky do výsuvnej misky na tuk.

Čistenie systému odvádzania tuku

Systém odvádzania tuku obsahuje šikmú výsuvnú misku na tuk a zachytávaciu misku. Tieto komponenty boli navrhnuté tak, aby boli ľahko vyberateľné, čistiteľné a vymeniteľné; dôležitý krok zakaždým, keď sa chystáte grilovať.

Čistenie vonkajšej plochy grilu

Vonkajšie časti grilu môžu obsahovať nehrdzavejúcu oceľ, porcelánový smalt a plastové povrchy. WEBER odporúča tieto metódy na základe typu povrchu.

Čistenie povrchov z nehrdzavejúcej ocele

Nehrdzavejúcu oceľ čistíte pomocou netoxického neabrazívneho čističa alebo leštidla na nehrdzavejúcu oceľ navrhnutého na použitie na grily a produkty v exteriéri. Na čistenie použite handričku z mikrovlákna a čistíte v smere textúry nehrdzavejúcej ocele. Nepoužívajte papierové utierky.

Poznámka: Neriskujte poškrabanie nehrdzavejúcej ocele abrazívnymi pastami. Pasty nečistia ani neleštia. Ak ich použijete, farba kovu sa zmení, pretože odstránite vrchnú vrstvu, ktorú tvorí ochranný film oxidu chrómu.

Čistenie farbených, porcelánom smaltovaných povrchov a plastových komponentov

Farbené, porcelánom smaltované a plastové komponenty čistíte teplou vodou s umývacím prostriedkom a papierovými utierkami alebo handričkou. Po umytí plôch ich dôkladne opláchnite a osušte.

Čistenie vonkajška grilov, ktoré sú umiestnené v netypickom prostredí

Ak je váš gril umiestnený v obzvlášť agresívnom prostredí, bude potrebné umývať vonkajšok grilu častejšie. Kyslé dážď, chemikálie určené na údržbu bazénov a slaná voda môžu spôsobiť, že sa na povrchu objaví hrdza. Vonkajšok grilu umyte teplou mydlovou vodou. Pokračujte jeho dôkladným opláchnutím a osušením. Okrem toho by bolo vhodné raz týždenne použiť čistič na nehrdzavejúcu oceľ, ktorý predchádza vzniku hrdze.

Premiestňovanie grilu

Pri každom premiestňovaní grilu vždy skontrolujte vnútorné komponenty, aby ste sa uistili, že sú na svojom mieste

- 1) **Odkláňač tepla (F)** – uistite sa, že je úplne zasunutý do grilovacej vane.
- 2) **Vysúvacia nádoba na tuk (G)** – dostanete sa k nej zo zadnej časti grilu, uistite sa, že je úplne zasunutá.

Čistenie v okolí elektronických komponentov

Na utretie vnútra grilu a okolia postranných stolíkov použite vlhkú mäkkú utierku. Dbajte na to, aby ste pri čistení v okolí elektrických komponentov nepotiahli žiadne káble.

POZOR: NIKDY NESTRIEKAJTE GRIL STÁLYM PRÚDOM VODY, AKO NAPRIKLAD ZO ZÁHRADNEJ HADICE ALEBO TLAKOVÉHO ČISTIČA. ELEKTRONICKÉ KOMPONENTY BY SA MOHLI POŠKODIŤ.

⚠ **VAROVANIE:** Pred dôkladným čistením grilu ho vypnite a počkajte, kým vychladne.

⚠ **VAROVANIE:** Časom môže na arómakoľajniciach FLAVORIZER BARS vzniknúť drsný povrch. Pri manipulácii sa odporúča použitie rukavíc. Arómakoľajnice FLAVORIZER BARS alebo grilovacie rošty nečistíte v dreze, umývačke riadu ani samočistiacej rúre.

⚠ **VAROVANIE:** Pri čistení horákov nikdy nepoužívajte kefku, ktorú ste už použili na čistenie grilovacích roštov. Nikdy nestrkajte ostré predmety do kanálikov horáka.

⚠ **UPOZORNENIE:** Neumiestňujte komponenty z grilu na postranné stolíky, pretože môžu poškrabať farbené povrchy alebo povrchy z nehrdzavejúcej ocele.

⚠ **UPOZORNENIE:** Na čistenie grilu nepoužívajte žiaden z týchto nástrojov: abrazívne leštidlá alebo nátery na nehrdzavejúcu oceľ, čističe, ktoré obsahujú kyselinu, minerálne liehy ani xylén, čističe na rúru na pečenie, abrazívne čističe (kuchynské čističe) alebo abrazívne čistiace špongie.

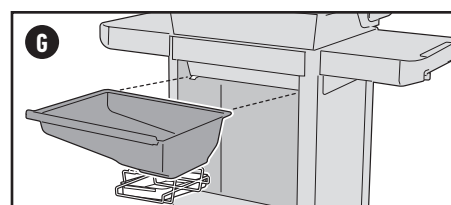
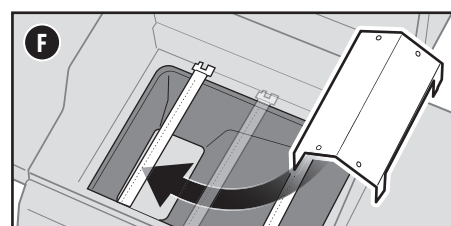
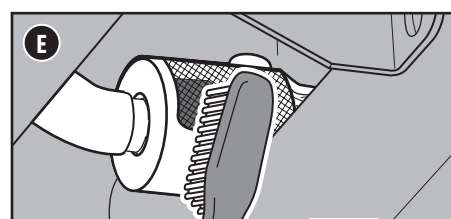
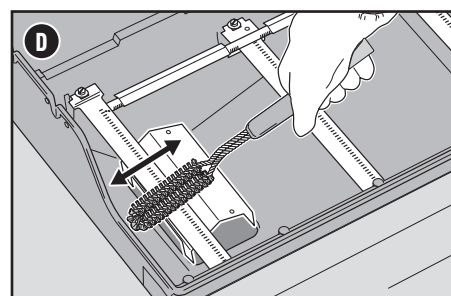
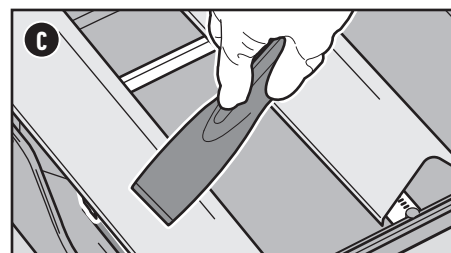
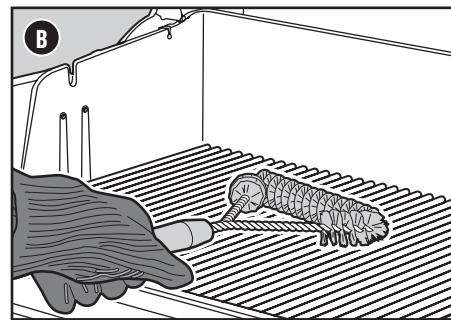
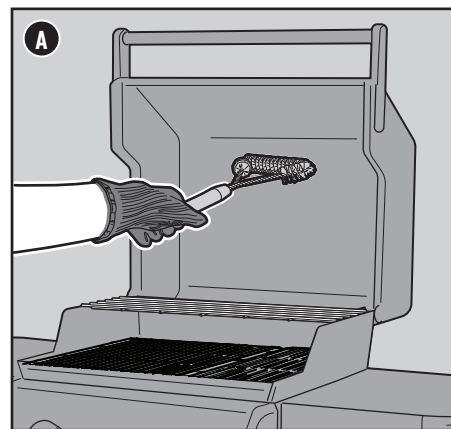

HLAVNÝ/É HORÁK/Y alebo BOČNÝ HORÁK NEMOŽNO ZAPÁLIT

POPIS

- Hlavné horáky alebo bočný horák sa pri dodržaní pokynov zapalovania v časti „Prevádzka“ v tomto návode na obsluhu nezapália.

PRÍČINA

Je to problém s prívodom plynu.

RIEŠENIE

Ak sa ktorýkoľvek horák nezapáli, prvým krokom je stanoviť, či plyn prúdi k horáku(om). Na kontrolu toho postupujte podľa pokynov v časti „Zapálenie grilu pomocou dlhého zapalovača“.

Ak zapálenie horáka NIE JE úspešné, postupujte podľa pokynov na odpojenie a opätovné pripojenie LPG nádoby.

Je to problém so systémom zapalovania.

Ak sa ktorýkoľvek horák nezapáli, prvým krokom je stanoviť, či plyn prúdi k horáku(om). Na kontrolu toho postupujte podľa pokynov v časti „Zapálenie grilu pomocou dlhého zapalovača“.

Ak zapálenie horáka JE úspešné, obráťte sa na zákaznícky servis a požiadajte o kontrolu systému zapalovania.

Zapálenie grilu pomocou dlhého zapalovača

Použitie dlhého zapalovača alebo dlhých zápalek na zistenie, či prúdi plyn k hlavným horákom

- 1) Otvorte poklop grilu.
- 2) Skontrolujte, či sú všetky ovládače horákov (vrátane ovládača bočného horáka) vo vypnutej **O** polohe. Skontrolujte zatlačením a otočením ovládačov v smere hodinových ručičiek.
*Poznámka: Je dôležité, aby boli všetky ovládače horákov vo vypnutej **O** polohe pred otvorením LPG tlakovej nádoby.*
- 3) Otvorte prívod plynu otočením ventilu tlakovej nádoby proti smeru hodinových ručičiek alebo otočením páčky regulátora do zapnutej polohy v závislosti od pripojenia regulátora/tlakovej nádoby.
- 4) Začnite horákom, ktorý je najďalej vľavo. Horiaci dlhý zapalovač vložte nadol cez grilovacie rošty za arómakoťajnice FLAVORIZER BARS a vedľa horáka **(A)**.
- 5) Zatlačte ovládač horáka dnu a pomaly ho otáčajte proti smeru hodinových ručičiek k polohe spustenie/vysoká teplota **(I)**.
- 6) Skontrolujte zapálenie horáka pohľadom cez rošty a výrez v arómakoťajniciach FLAVORIZER BARS.
- 7) Ak sa horák nerozhorí do 4 sekúnd, otočte ovládač horáka do vypnutej polohy **O** a počkajte 5 minút, kým sa plyn rozptýli, než sa pokúsite horák znovu zapáliť.
- 8) Ak sa horák zapáli, problém je v systéme zapalovania. Ohľadom kontroly systému zapalovania sa obráťte na zákaznícky servis WEBER.

Použitie dlhého zapalovača alebo dlhých zápalek na zistenie, či prúdi plyn k bočnému horáku

Táto funkcia je dostupná len pri vybraných modeloch.

- 1) Otvorte poklop bočného horáka.
- 2) Skontrolujte, či sú všetky ovládače horákov (vrátane ovládača pre bočný horák) vo vypnutej **O** polohe. Skontrolujte zatlačením a otočením ovládačov v smere hodinových ručičiek.
*Poznámka: Je dôležité, aby boli všetky ovládače horákov vo vypnutej **O** polohe pred otvorením LPG tlakovej nádoby.*
- 3) Otvorte prívod plynu otočením ventilu tlakovej nádoby proti smeru hodinových ručičiek alebo otočením páčky regulátora do zapnutej polohy v závislosti od pripojenia regulátora/tlakovej nádoby.
- 4) Držte horiaci dlhý zapalovač pri bočnom horáku **(B)**.
- 5) Zatlačte ovládač bočného horáka dnu a pomaly ho otáčajte proti smeru hodinových ručičiek k polohe spustenie/vysoká teplota **(I)**.
- 6) Skontrolujte, či bočný horák horí. Plameň bočného horáka môže byť ťažko viditeľný pri priamom snečnom svetle.
- 7) Ak sa bočný horák nerozhorí do 4 sekúnd, otočte ovládač bočného horáka do vypnutej **O** polohy a počkajte 5 minút, kým sa rozptýli plyn, než sa pokúsite horák znovu zapáliť.
- 8) Ak sa horák zapáli, obráťte sa na zákaznícky servis WEBER a požiadajte o kontrolu systému zapalovania.

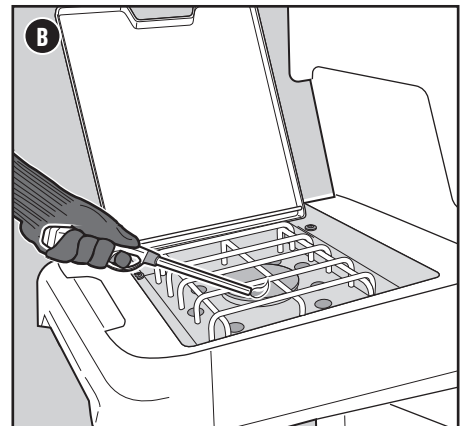
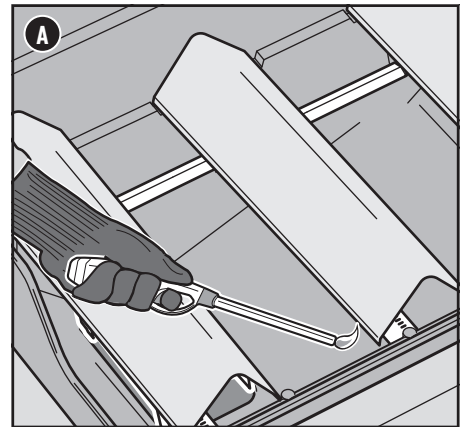
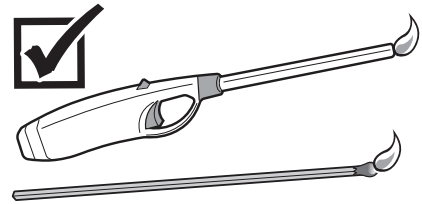

NÁHRADNÉ DIELY

Informácie o dostupnosti náhradných dielov vám poskytnú najbližší miestny predajca alebo sa prihláste na WEBER.com.



KONTAKTUJTE ZÁKAZNICKÝ SERVIS

Ak máte stále problémy, kontaktujte
zákaznícky servis vo svojom okolí
pomocou kontaktných údajov
na weber.com.



Weber-Stephen Products LLC týmto vyhlasuje, že špecifikovaný typ zariadenia je v súlade s ustanoveniami všetkých platných smerníc. Úplné znenie vyhlásenia o zhode EÚ je k dispozícii na tejto internetovej adrese:

<https://www.weber.com/declarations-of-conformity/>

PROBLÉMY? OTÁZKY?

Produkt nevracajte do predajne.

Pomôžeme vám.

Ak máte otázku týkajúcu sa montáže, používania alebo údržby grilu alebo potrebujete súčiastky, kontaktujte zákaznícky servis Weber. Sériové číslo a číslo modelu nájdete na prednej strane návodu na obsluhu. Tieto údaje sú potrebné pri servise.

AUSTRIA

Weber-Stephen Österreich GmbH
+43 (0)7 242 89 0135
service-at@weber.com

BELGIUM

Weber-Stephen Products Belgium Sprl
+32 15 28 30 99
service-be@weber.com

CHILE

Weber-Stephen Chile SpA.
+01 56 2-3224-3936

CZECH REPUBLIC

Weber-Stephen CZ & SK spol. s r.o.
+420 228 882 385
service-cz@weber.com

DENMARK

Weber-Stephen Nordic ApS
+45 99 36 30 10
service-dk@weber.com

FRANCE

Weber-Stephen France SAS
+33 0810 19 32 37
service-fr@weber.com

GERMANY

Weber-Stephen Deutschland GmbH
+49 (0) 30 219 0710
service-de@weber.com

ICELAND

Jarn & Gler Wholesale EHF
+354 58 58 900

INDIA

Weber-Stephen Grill Products India Pvt. Ltd.
080 42406666
customercare@weberindia.com

ITALY

Weber-Stephen Products Italia Srl
+39 0444 367 911
service-it@weber.com

NETHERLANDS

Weber-Stephen Holland B.V.
+31 (0) 513 4 333 22
service-nl@weber.com

POLAND

Weber-Stephen Polska Sp. z o.o.
+48 22 392 04 69
info-pl@weberstephen.com

RUSSIA

Weber-Stephen Vostok LLC
+7 495 956 63 21
info.ru@weberstephen.com

SOUTH AFRICA

Weber-Stephen Products (South Africa) Pty Ltd.
+27 11 454 2369
info@weber.co.za

SPAIN

Weber-Stephen Ibérica SRL
+34 935 844 055
service-es@weber.com

SWITZERLAND

Weber-Stephen Schweiz GmbH
+41 52 24402 50
service-ch@weber.com

UNITED ARAB EMIRATES

Weber-Stephen Deutschland GmbH, Dubai Branch
+971 4 454 1626
info@weberstephen.ae

UNITED KINGDOM

Weber-Stephen Products (UK) Ltd.
+44 (0)203 630 1500
service-uk@weber.com

USA

Weber-Stephen Products LLC
847 934 5700
support@weberstephen.com

For Republic of Ireland, please contact:
Weber-Stephen Products (U.K.) Limited.

For other Eastern European countries, such as ROMANIA,
SLOVENIA, CROATIA or GREECE, please contact:
Weber-Stephen Deutschland GmbH.

For Baltic states, please contact:
Weber-Stephen Nordic ApS.

weber.com